

www-grupo-alite.eu

TABLIER BALAYEUR ALUMINIUM POUR SEMI-REMORQUE FOND MOUVANT AVEC POULIES COULISSANTES



USINE

PG. CL De la Cierva 16, 18 y 20
02600 VILLARROBLED0, ALBACETE
ESPAÑA, Tif. +34 967 14 14 34

ADMINISTRATION ET SAV

PG. CL De la Cierva 14
02600 VILLARROBLED0, ALBACETE
ESPAÑA, Tif. +34 967 13 81 76



CONTACT EXPORT: (+34) 967 141 434

 (Français / English)



alite@grupo-alite.net

DESCRIPTION SYSTÈME DE TABLIER BALAYEUR ALUMINIUM



- REF. 042-100-001 KIT TABLIER BALAYEUR EN ALUMINIUM COMPLET L 2.430 mm

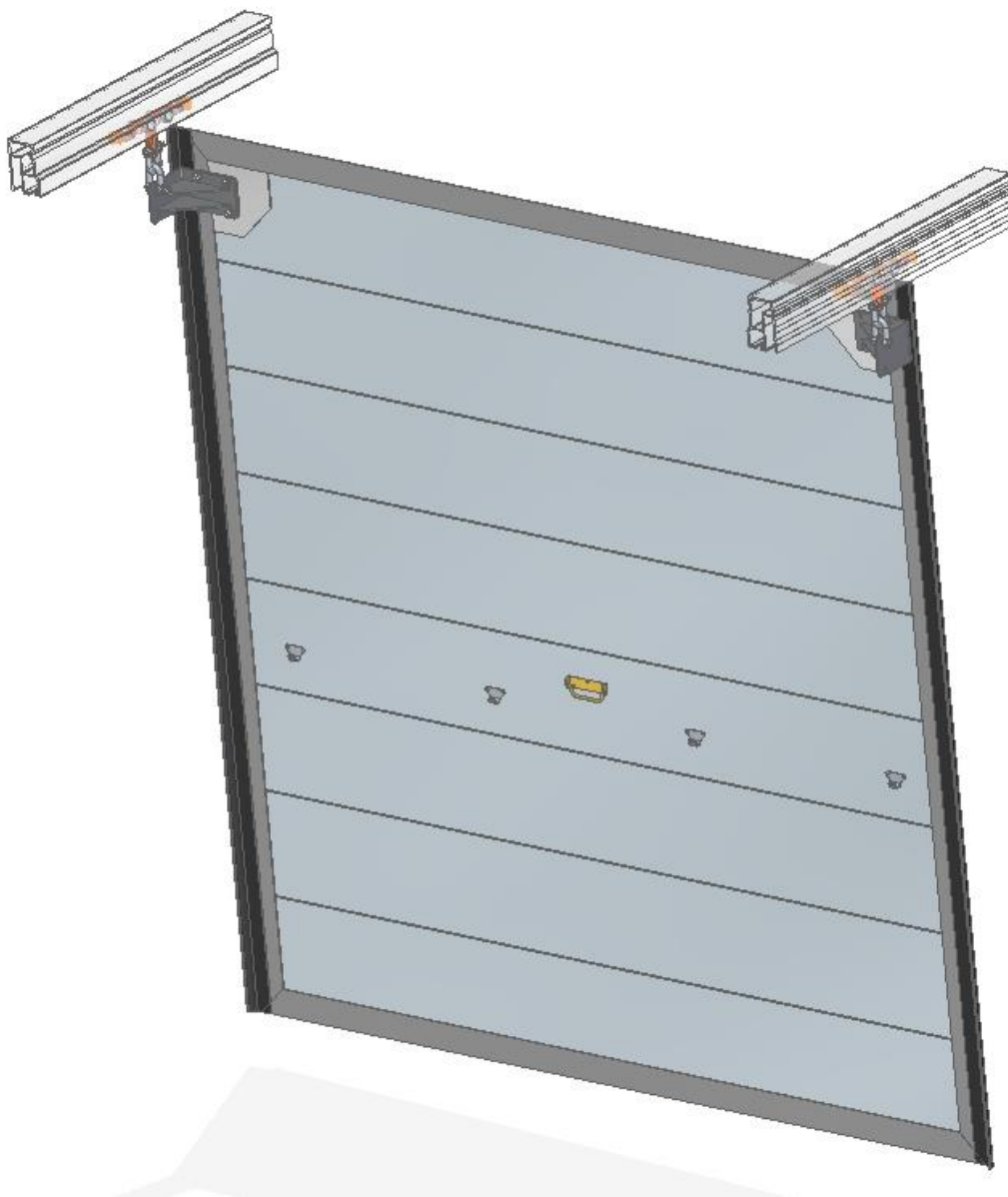

- Dimensions 2.420 x 2.450 (largeur x hauteur)
- Poids complet: 165 Kg.
- Système pendu sur poulies en acier inoxydable avec roulements de type étanches facilement remplaçables
- Capacité de charge maximale 500 Kg.
- Montage sur rails coulissants intégrés en rampe ALITE.
- Equerres à déplacement frontal pour contact complet avec la partie frontale du véhicule et éviter les espaces intermédiaires.

ASEMBLAGE SUR SEMI-REMORQUE ALITE



LISTE DE PARTIES ET ÉLÉMENTS

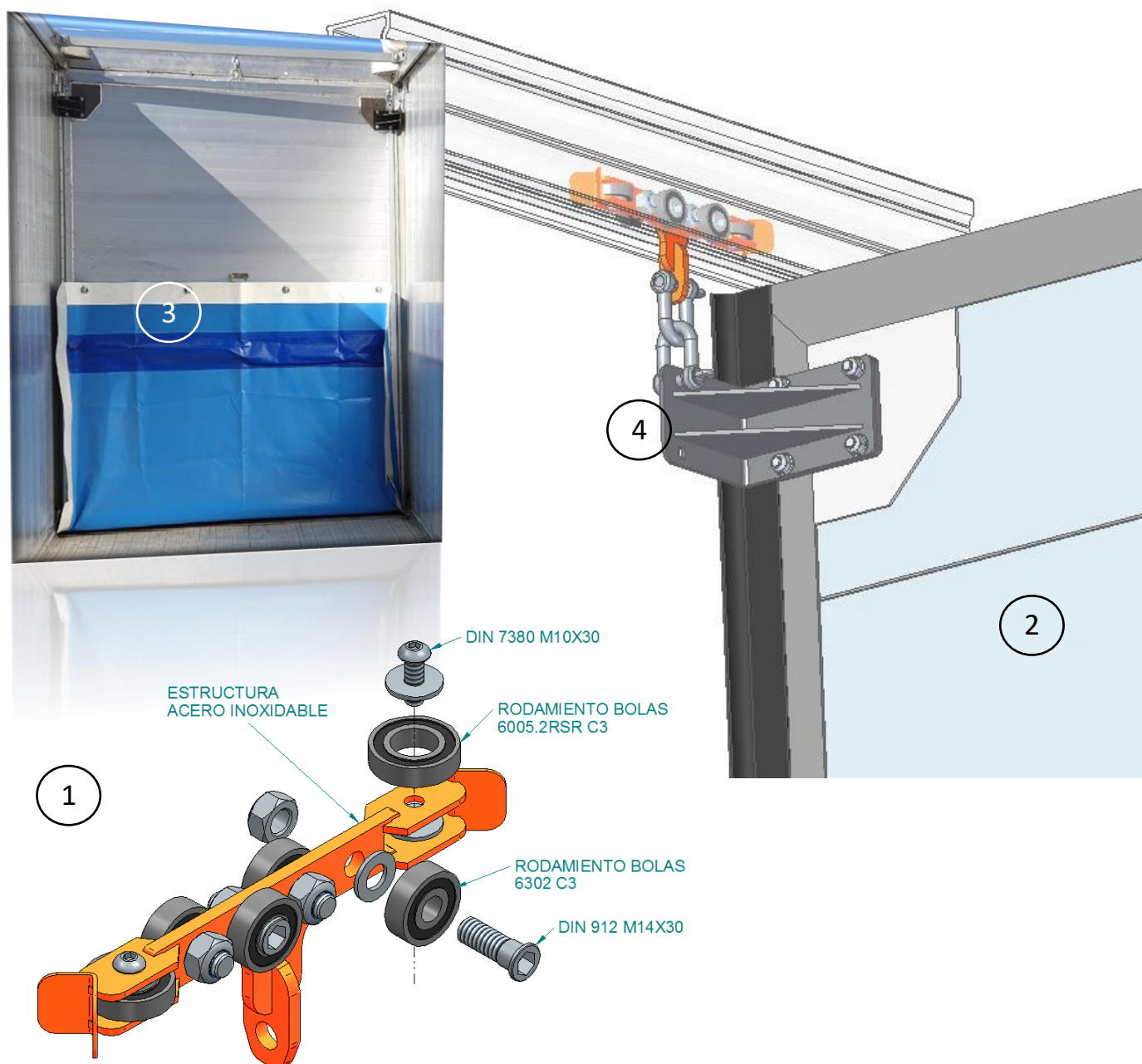

LISTE D'ÉLÉMENTS POUR VENTE SEPARÉE

N°Élément	Référence + Nom article
1	042-002-001 CHARRIOT EN ACIER INOX.
2	042-100-002 TABLIER BALAYEUR ALUMINIUM
3	042-013 BASSE TOILE
4	042-100-2-001 SUPPORT SQUARE

ALITE

**NOUS CONTROLONS
TOUT LE PRODUIT**

PROPRE FABRICATION !!!!