

LONGITUDES MAXIMAS
 PEM - eTASC tubería Ø12/9 máx. 8 m.
 eTASC -Colchones suspensión tubería Ø8/6 máx. 6 m.
 Colchón a colchón suspensión tubería Ø8/6 máx. 4 m.

LOS SISTEMAS CON:
 - EJE ELEVABLE DE 1 CANAL
 -AYUDA AL ARRANQUE (TH)
 DEBERAN TENER LA APROBACION DEL FABRICANTE DEL EJE Y DE LA SUSPENSIÓN

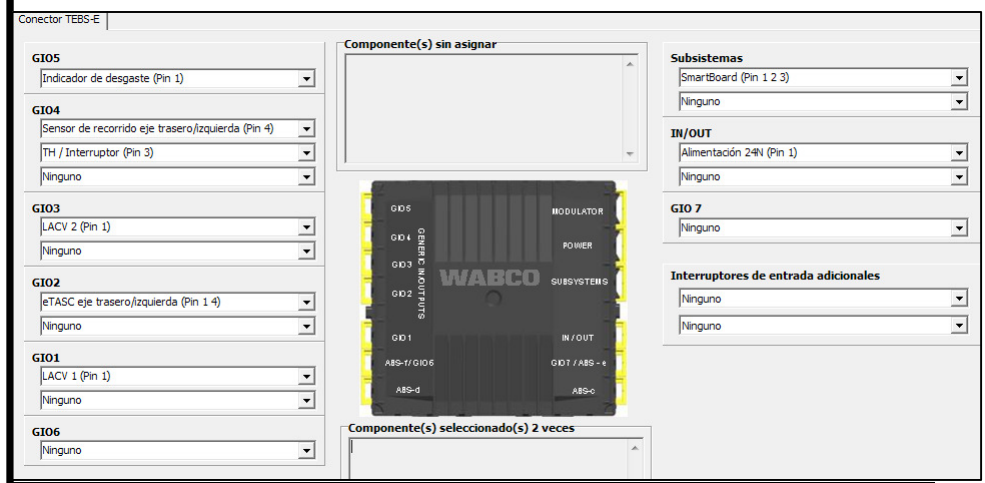

Marca	Cant.	DENOMINACION	REFERENCIA
1	1	eTASC C/RAC.	400 652 168 0
2	1	SENSOR RECORRIDO ECAS	441 050 100 0
3	1	PALANCA DE SENSOR	441 050 718 2
4	1	VARILLAJE NIVELADORA	433 401 003 0
5	2	LACV II C/RAC.	400 651 277 0
6	1	FILTRO DE TUBERIA C/RAC.	NUEVO
	1	FILTRO DE TUBERIA	432 500 020 0
	1	TUERCA M22 C/J.T.	891 503 076 2
	1	UMMH M22-M22-M16 L24	893 104 294 2
	1	CRUZ ABC REGULAR	893 550 012 4
	2	RECTO 8/6 ABC REGULAR	893 800 091 2
	1	RECTO 12/9 ABC REGULAR	893 800 093 2
	1	UNION M22 ABC REGULAR	893 920 318 2
7	1	DEPOSITO AL 60I Ø396	NO WABCO
8	1	ABRAZADERA DEPOSITO Ø396	NO WABCO
20	10	RECTO M22-8/6 ABC	893 800 005 2
21	1	RACOR PRUEBA M22 M	463 703 115 0
22	1	GRIFO PURGA M22 c/ J.T.	934 300 038 0
23	3	TE AEREA Ø8/6 COMPOSITE	400 803 218 0
40	1	CABLE GIO - LACV II/TASC/ZUMBADOR 4m	449 443 040 0
41	1	CABLE GIO - LACVic / EV ECAS / eTASC 6m	449 445 060 0
42	1	CABLE GIO - LACV II/TASC/ZUMBADOR 4m	449 443 040 0
43	1	CABLE GIO - TH+SENSOR RECORRIDO 3/4m	449 626 188 0
44	1	CABLE GIO - DESGASTE DE PASTILLAS	449 816 013 0
45	1	CABLE SMARTBOARD 6m	449 911 060 0
46	1	SMARTBOARD	446 192 110 0

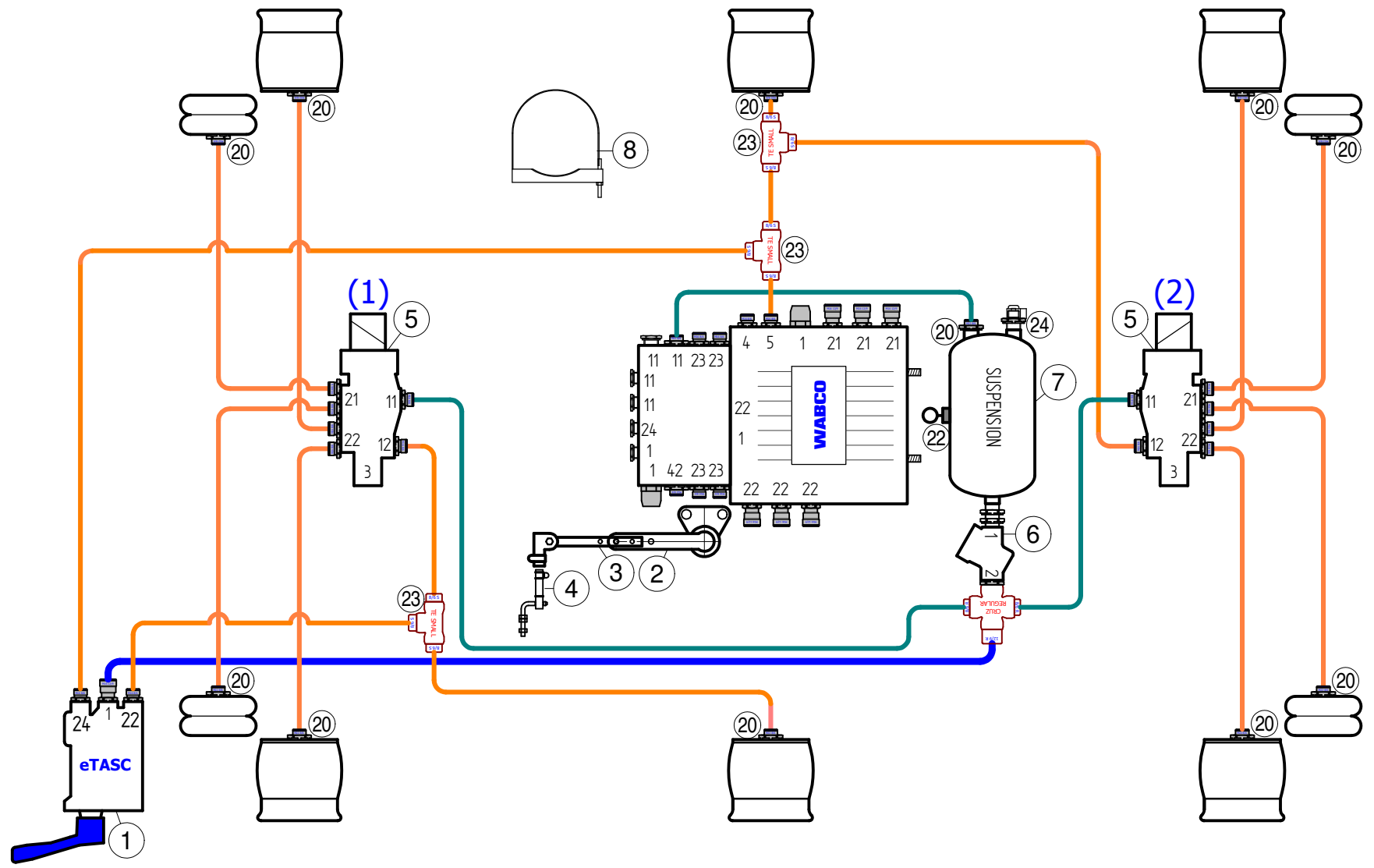

TUBERIAS
 — Ø 8/6
 — Ø 8/6
 — Ø 12/9

PARA ESQUEMA DE FRENOS VER **DTA-2786**

Modificación	Núm.	Fecha	Nombre	Tipo de modificación
Plano	DTA-2851			Conjunto
SET del	400 60X XXX 0			Denominación
				SEM. 3 EJES, eTASC Y LACVII (x2) - CON PEM
DIBUJADO	FECHA	NOMBRE		WABCO
	18-12-2018	MARTÍNEZ		