



www.grupo-alite.eu

FRONTAL BARREDOR DE LONA PARA SEMIRREMOLQUE PISO MÓVIL CON CARRUCHAS CORREDERAS



FÁBRICA

PG. CL De la Cierva, 16, 18 y 20
02600 VILLARROBLEDO, ALBACETE
ESPAÑA, Tlf. +34 967 14 14 34

ADMINISTRACIÓN Y POST-VENTA

PG. CL De la Cierva 14
02600 VILLARROBLEDO, ALBACETE
ESPAÑA, Tlf. +34 967 13 81 76



CONSULTAS EN ESPAÑA:



comercial@grupo-alite.net

MONTAJE EN SEMIRREMOLQUE ALITE



F RONTAL BARREDOR DE LONA ALITE



- REF. 042-101-001 KIT FRONTAL BARREDORA DE LONA



- Barra superior en tubo con ruedas laterales de nylon.
- Peso propio completo: 85 Kg
- Sistema colgado sobre carruchas de acero inoxidable con rodamientos de tipo estanco fácilmente reemplazables
- Lona de 900 g/m² con vaina inferior para tabla de aluminio y solapes laterales
- Montaje sobre carriles correderos integrados en pasamanos ALITE.
- Bayonetas delanteras abatibles para recogida de la lona en orden de marcha en vacío para evitar movimientos no deseados.

LISTA DE PARTES Y ELEMENTOS

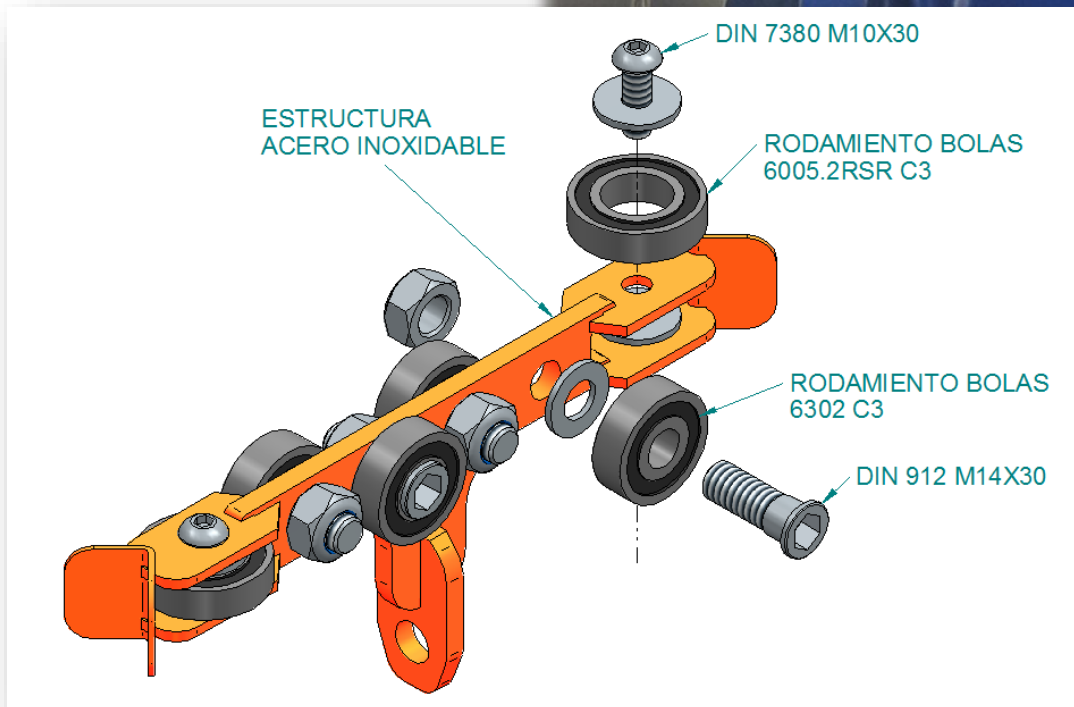

ALITE

**CONTROLAMOS
TODO EL PRODUCTO**

FABRICACIÓN PROPIA !!!!